

Schiebeanlagen

für Fenster und Türen

ROLLIMPEX[®]
Insektenschutz & Beschattungssysteme

Industriestraße 1
27711 Osterholz-Scharmbeck

Fon: +49 (0 47 91) 807 87 0
Fax: +49 (0 47 91) 807 87 30

Ausführung:

SA/5

1-flügelig, unten Z-Schiene, oben Z-Schiene

Preisgestaltung:

Schiebeanlagen für Fenster und Türen: Preisgruppe 1

Einsatzgebiet:

Alle Türarten mit umlaufendem bündigem Blendrahmen. Unterschiedliche Blendrahmenebenen können durch entsprechende Bürstenlängen ausgeglichen werden (bei Bestellung angeben).

Einbautiefe: 15 mm

Bestellmaße:

- Breite = Flügelaußenmaß Breite
- Höhe = Flügelaußenmaß Höhe
- Länge der Laufschiene: (Standard: 2 x Flügelbreite + 20 mm)

Öffnungsrichtung:

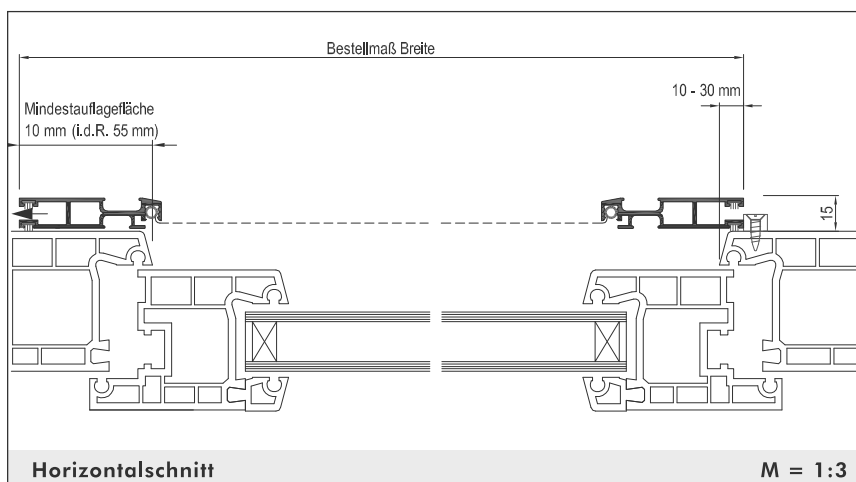
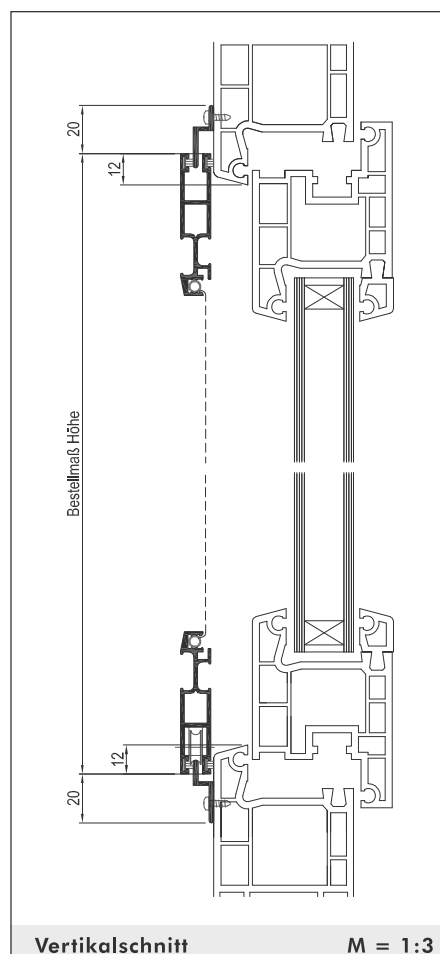
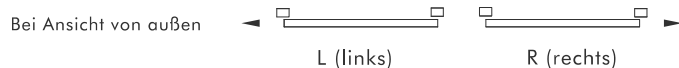

Verwendete Profile:

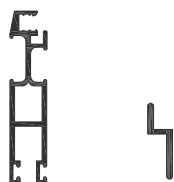

Art.Nr.: 1051

Art.Nr.: 1100

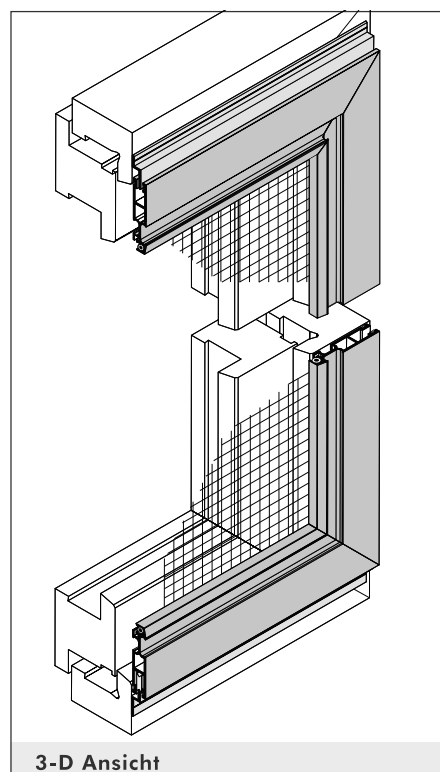

Schiebeanlagen

für Fenster und Türen

Ausführung:

SA/5L

1-flügelig, unten L-Schiene, oben Z-Schiene

Preisgestaltung:

Schiebeanlagen für Fenster und Türen: Preisgruppe 1

Einsatzgebiet:

Alle Türarten mit umlaufendem bündigem Blendrahmen. Unterschiedliche Blendrahmenebenen können durch entsprechende Bürstenlängen ausgeglichen werden (bei Bestellung angeben).

Einbautiefe: 15 mm

Bestellmaße:

- Breite = Flügelaußenmaß Breite
- Höhe = Flügelaußenmaß Höhe
- Länge der Laufschiene: (Standard: 2 x Flügelbreite + 20 mm)

- Öffnungsrichtung:

Bei Ansicht von außen ← L (links) → R (rechts)

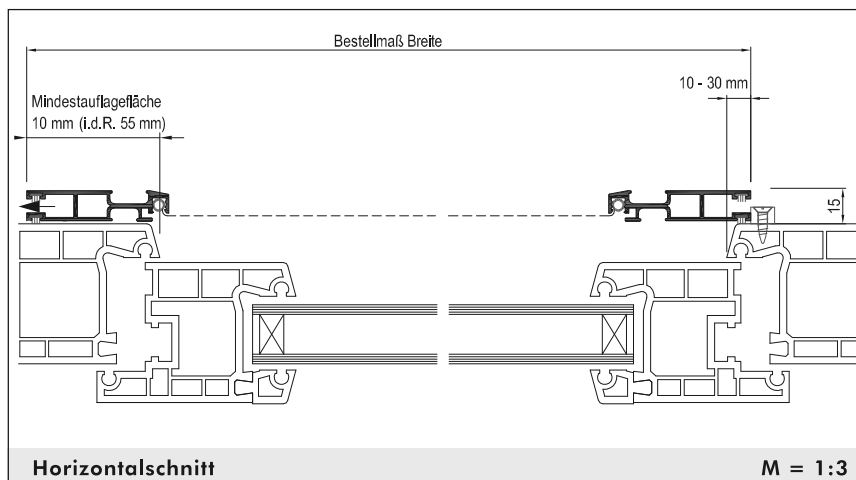

Verwendete Profile:



Art.Nr.: 1051



Art.Nr.: 1100



Art.Nr.: 1601

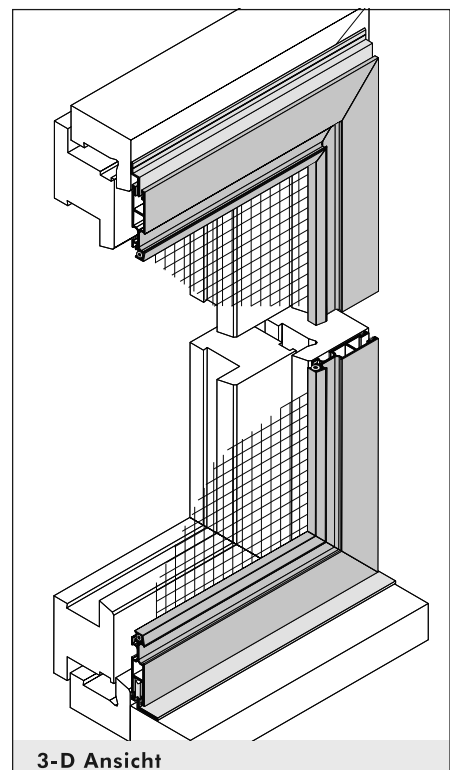
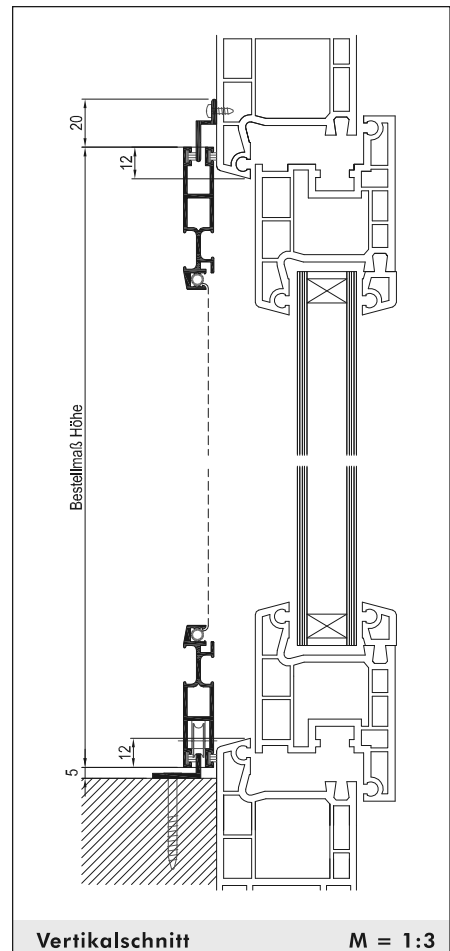

Schiebeanlagen

für Fenster und Türen

Ausführung:

SA/5L2

1-flügelig, unten L-Schiene, oben L-Schiene

Preisgestaltung:

Schiebeanlagen für Fenster und Türen: Preisgruppe 1

Einsatzgebiet:

Alle Türarten mit umlaufendem bündigem Blendrahmen. Unterschiedliche Blendrahmenebenen können durch entsprechende Bürstenlängen ausgleichsen werden (bei Bestellung angeben).

Einbautiefe: 15 mm

Bestellmaße:

- Breite = Flügelaußenmaß Breite
- Höhe = Flügelaußenmaß Höhe
- Länge der Laufschiene: (Standard: 2 x Flügelbreite + 20 mm)

- Öffnungsrichtung:

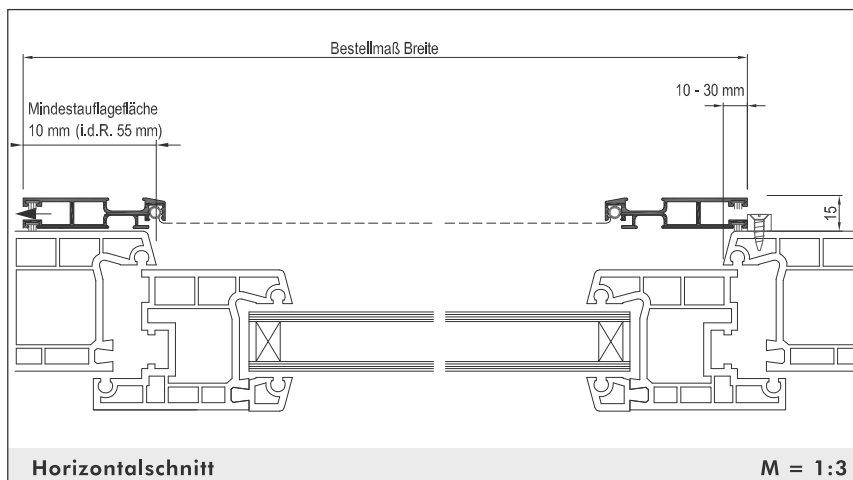
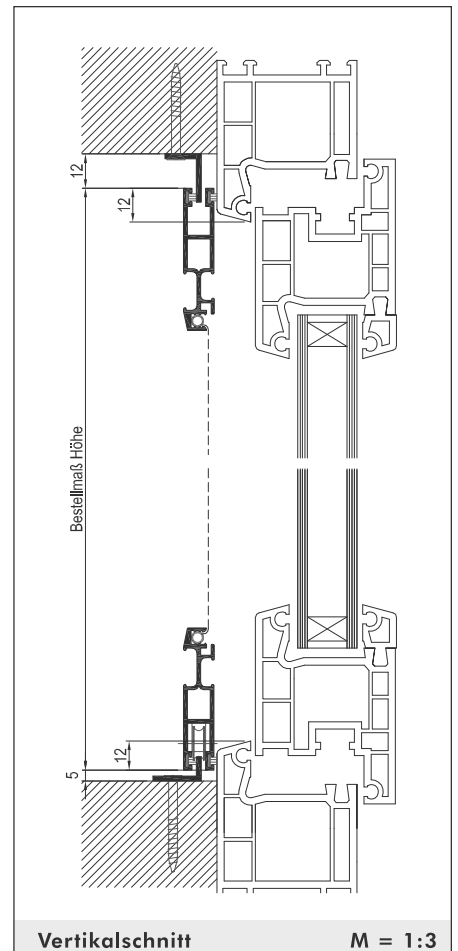
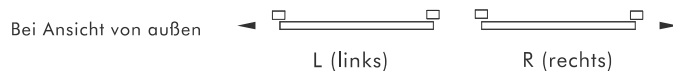

Verwendete Profile:

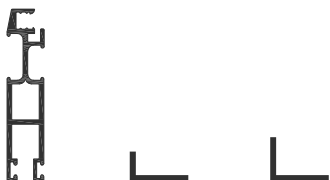

Art.Nr.: 1051

Art.Nr.: 1601

Art.Nr.: 1602

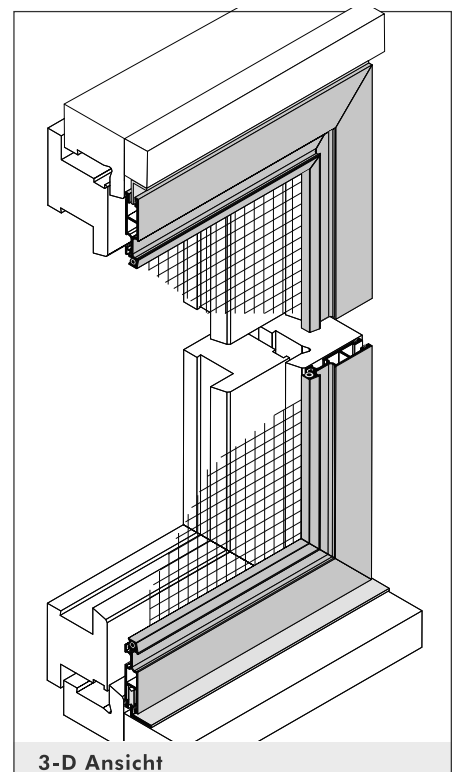

Schiebeanlagen

für Fenster und Türen

Ausführung:

SA/5E

1-flügelig, mit umlaufendem Montagerahmen
alternativ mit Rahmenprofil 1036

Preisgestaltung:

Schiebeanlagen für Fenster und Türen: Preisgruppe 2

Einsatzgebiet:

Alle Türarten mit geteiltem Rollo.

Einbautiefe: 23 mm

Bestellmaße:

- Breite = Rahmenaußenmaß Breite
- Höhe = Rahmenaußenmaß Höhe
- Bestellmaß Breite Flügel

- Öffnungsrichtung:

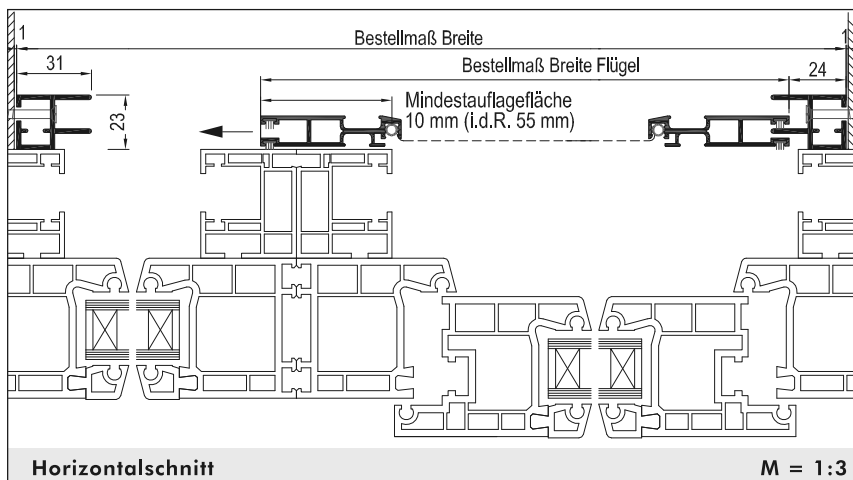
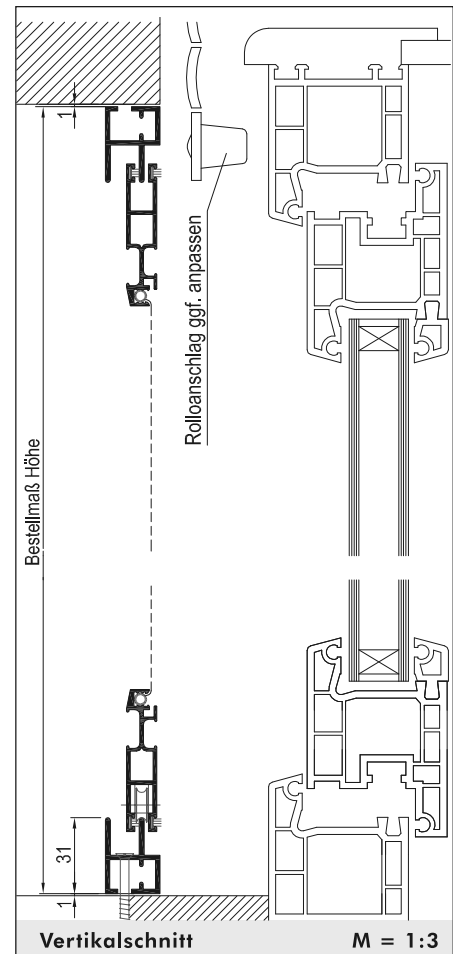

Verwendete Profile:



Art.Nr.: 1051



Art.Nr.: 1101

alternatives
Rahmenprofil



Art.Nr.: 1036

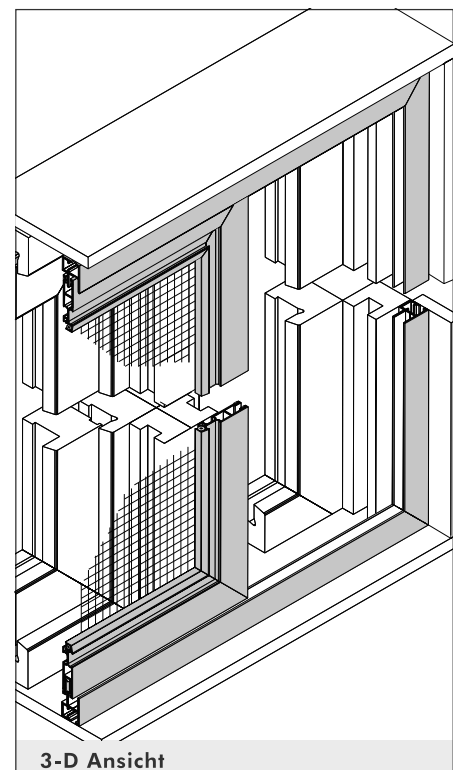

Schiebeanlagen

für Fenster und Türen

Ausführung:

SA/5EU

1-flügelig, mit umlaufendem Montagerahmen
alternativ mit Rahmenprofil 1036

Preisgestaltung:

Schiebeanlagen für Fenster und Türen: Preisgruppe 2

Einsatzgebiet:

Alle Türarten mit geteiltem Rollo.

Einbautiefe: 23 mm

Bestellmaße:

- Breite = Rahmenaußenmaß Breite
- Höhe = Rahmenaußenmaß Höhe
- Bestellmaß Breite Flügel

- Öffnungsrichtung:

Bei Ansicht von außen

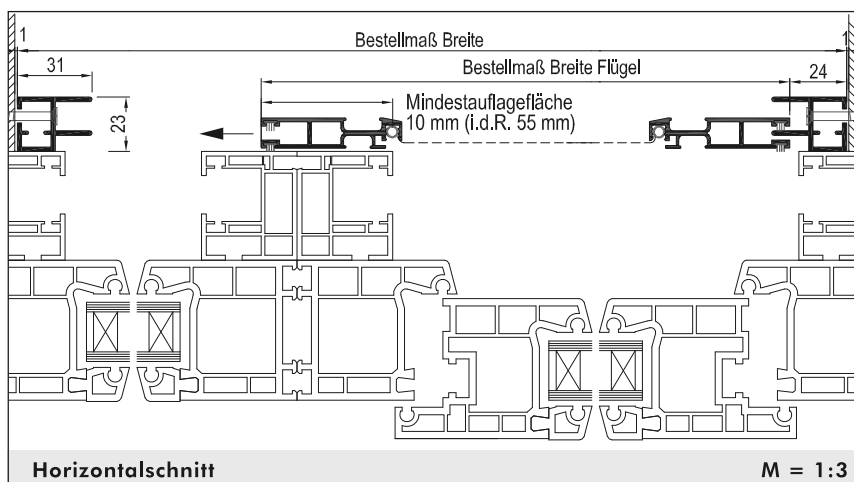
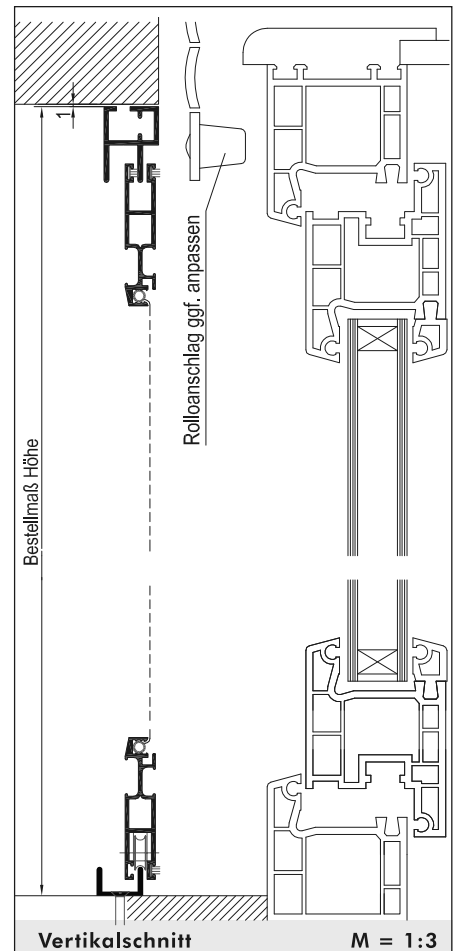
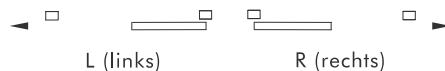

Verwendete Profile:



Art.Nr.: 1051



Art.Nr.: 1101



Art.Nr.: 1105

alternatives
Rahmenprofil



Art.Nr.: 1036

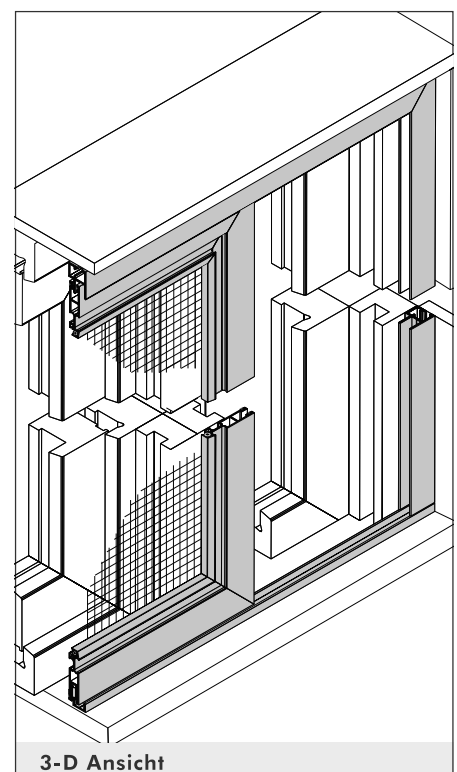

Schiebeanlagen

für Fenster und Türen

Ausführung:

SA/6

2-flügelig, unten Z-Schiene, oben Z-Schiene

Preisgestaltung:

Schiebeanlagen für Fenster und Türen: Preisgruppe 3

Einsatzgebiet:

Alle Türarten mit umlaufendem bündigem Blendrahmen, bei denen seitlich ausreichend Raum für das Verschieben der Tür vorhanden ist. Unterschiedliche Blendrahmenebenen können durch entsprechende Bürstenlängen ausgeglichen werden (bei Bestellung angeben).

Einbautiefe: 15 mm

Bestellmaße:

- Breite = Flügelaußenmaß Breite
- Höhe = Flügelaußenmaß Höhe
- Länge der Laufschiene: (Standard: 2 x Flügelbreite + 20 mm)

- Öffnungsrichtung: 

Bei Ansicht von außen Teilung des Elements standardmäßig in der Mitte.
Andere Teilung nach Angabe möglich.

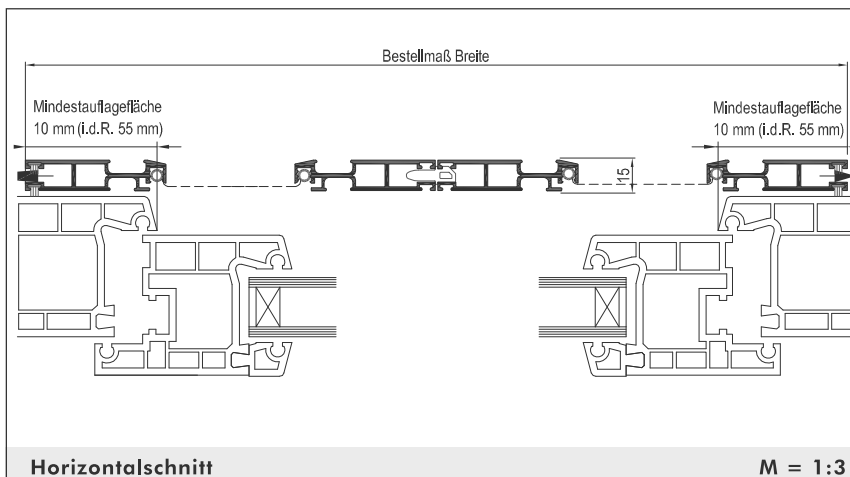
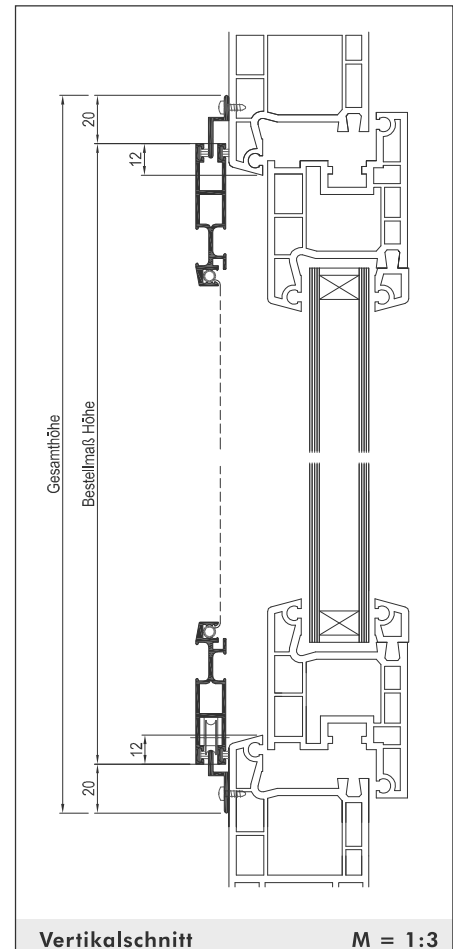

Verwendete Profile:

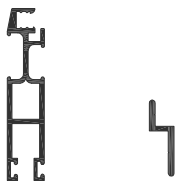

Art.Nr.: 1051

Art.Nr.: 1100

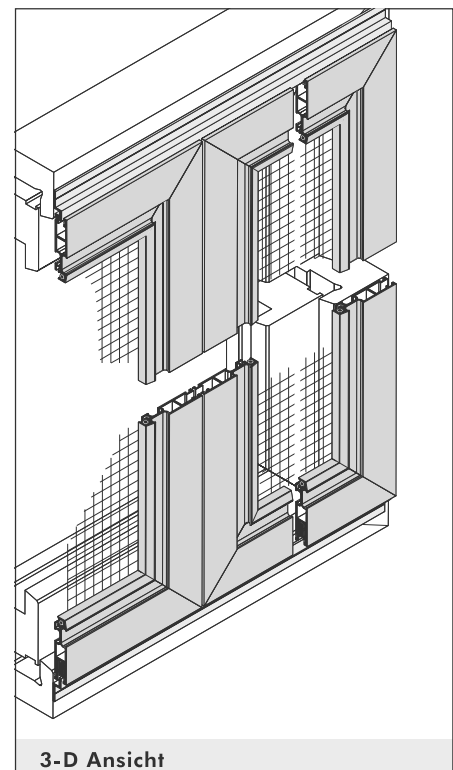

Schiebeanlagen

für Fenster und Türen

Ausführung:

SA/6L

2-flügelig, unten L-Schiene, oben Z-Schiene

Preisgestaltung:

Schiebeanlagen für Fenster und Türen: Preisgruppe 3

Einsatzgebiet:

Alle Türarten mit umlaufendem bündigem Blendrahmen, bei denen seitlich ausreichend Raum für das Verschieben der Tür vorhanden ist. Unterschiedliche Blendrahmenebenen können durch entsprechende Bürstenlängen ausgeglichen werden (bei Bestellung angeben).

Einbautiefe: 15 mm

Bestellmaße:

- Breite = Flügelaußenmaß Breite
- Höhe = Flügelaußenmaß Höhe
- Länge der Laufschiene: (Standard: 2 x Flügelbreite + 20 mm)

- Öffnungsrichtung: 

Bei Ansicht von außen Teilung des Elements standardmäßig in der Mitte.
Andere Teilung nach Angabe möglich.

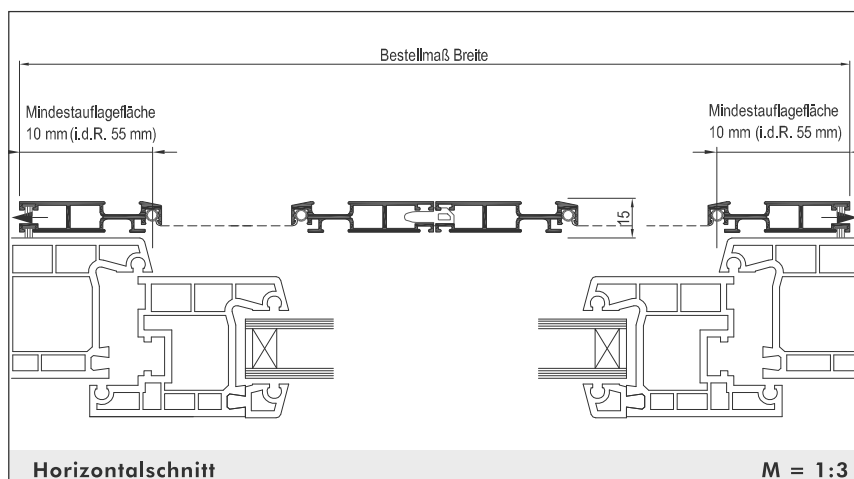
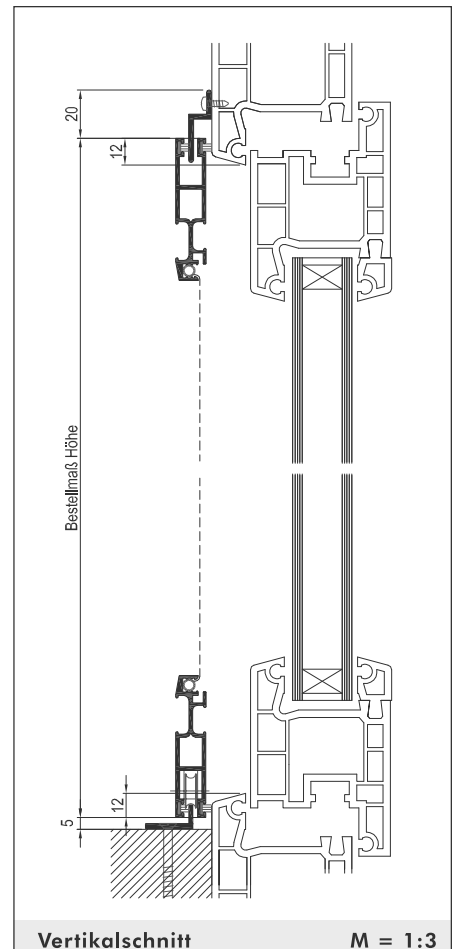

Verwendete Profile:



Art.Nr.: 1051



Art.Nr.: 1100



Art.Nr.: 1601

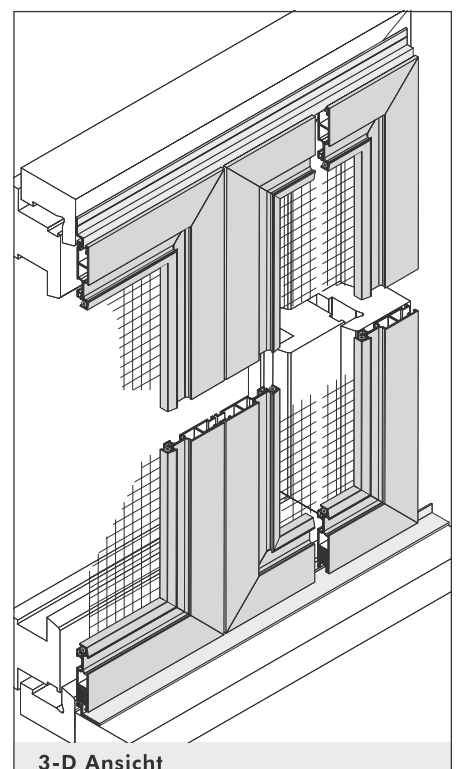

Schiebeanlagen

für Fenster und Türen

Ausführung:

SA/7

2-flügelig, mit umlaufender Doppellaufschiene

Preisgestaltung:

Schiebeanlagen für Fenster und Türen: Preisgruppe 4

Einsatzgebiet:

Bei großen Öffnungen.
Montage in der Mauerlaibung oder als Frontmontage auf vorhandenem Blendrahmen.

Einbautiefe: 29 mm

Bestellmaße:

- Breite = Rahmenaußenmaß Breite
- Höhe = Rahmenaußenmaß Höhe

- Öffnungsrichtung:

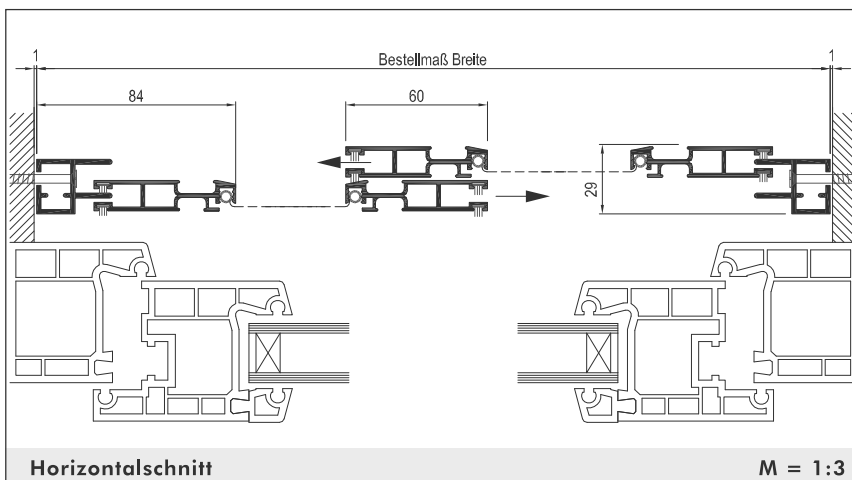
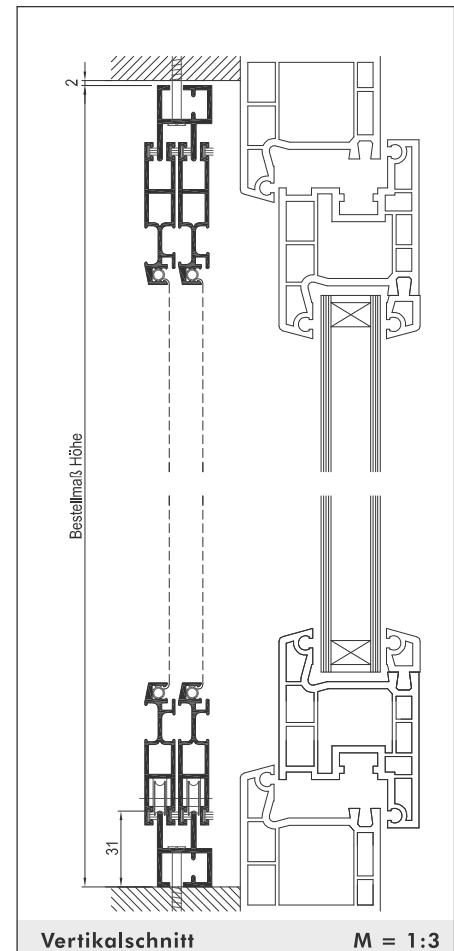
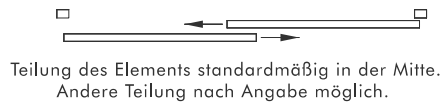

Verwendete Profile:

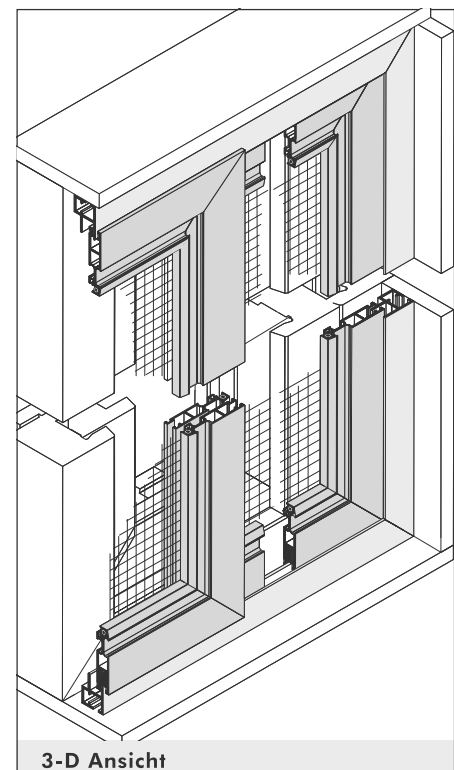
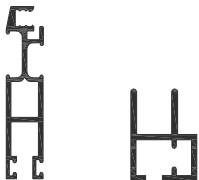

Schiebeanlagen

für Fenster und Türen

Ausführung:

SA/7U

2-flügelig, Doppellaufschiene, unten U-Schiene

Preisgestaltung:

Schiebeanlagen für Fenster und Türen: Preisgruppe 4

Einsatzgebiet:

Bei großen Öffnungen. Montage in der Mauerlaibung oder als Frontmontage auf vorhandenem Blendrahmen. Untere Laufschiene als flaches U-Profil.

Einbautiefe: 29 mm

Bestellmaße:

- Breite = Rahmenaußenmaß Breite
- Höhe = Rahmenaußenmaß Höhe

- Öffnungsrichtung:



Teilung des Elements standardmäßig in der Mitte.
Andere Teilung nach Angabe möglich.

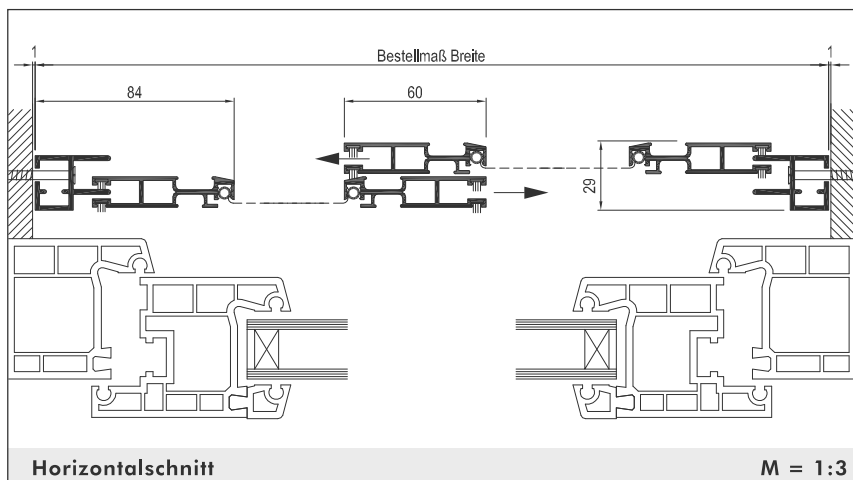
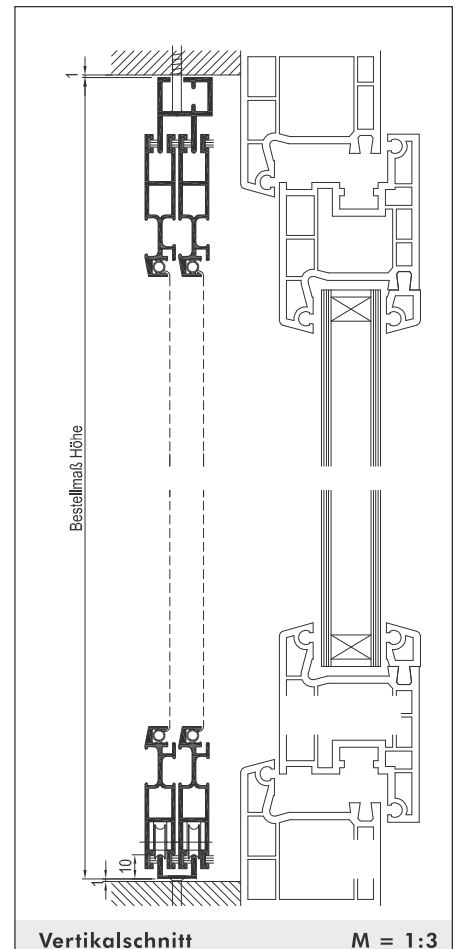

Verwendete Profile:



Art.Nr.: 1051



Art.Nr.: 1101



Art.Nr.: 1105

